

# Welcome in the 3rd 2021 International Western Web Horse Show

Benevenuti nell' International Western Web Horse Show #003

Cosa è?

- Un'occasione per riprendere la stagione degli Show
- Un modo di partecipare ad uno show senza uscire dal proprio maneggio
- Un modo per poter provare il cavallo
- Un modo per farsi giudicare da top Judges, che oltre al piazzamento faranno dei commenti tuoi personali
- Un buon programma didattico per potersi preparare da soli o con il proprio istruttore
- Una gara che potrai riprovare all'infinito e pubblicherai quella che meglio ti è riuscita
- Per gli istruttori un'ottima traccia di lavoro ...in ultima analisi un economico modo di partecipare alle gare... azzerando i costi ... con anche i premi!

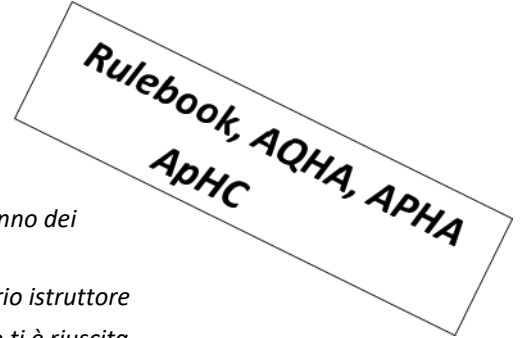

I costi:

- Iscrizione a International Western Horse 20,00€
- Iscrizione alla singola prova 10,00€ (cumulabile) Come funziona?
- Iscriviti con l'apposito modulo, alla gara e alle classi che vuoi, pagamento con Paypal tutto online e riceverai la ricevuta del tuo pagamento (importante che tu abbia una patente riconosciuta CONI altrimenti dovrai pagare il 22% di IVA) all'iscrizione ti sarà mandato un numero di testiera che userai per le tue gare.
- Ricevi il bando del concorso con tutti i percorsi,
- Segui le indicazioni su come posizionare i riferimenti del percorso che hai scelto (ostacoli marker e distanze)
- Posiziona l'operatore video su uno sgabello alto nella posizione "judge video" (seguendo le istruzioni di ogni gara) che ti filmerà, ricordagli che il cavallo dovrà essere sempre al centro e la ripresa dovrà contenere anche l'ostacolo che sta superando o il riferimento (marker), la ripresa necessita il telefono o la video camera in orizzontale (no verticale!!) **il video che pubblicherai non potrà essere montato dovrà essere consecutivo**
- Se l'organizzazione riterrà non consona la ripresa ti verrà comunicato e potrai postarne un'altra
- Una volta filmata la ripresa nominerai il file MP4 2021\_03\_ **nomecognome\_categoria\_classe** che fai, ad esempio: 2021\_03\_GiadaRossi\_youth\_showmanship il file dovrà essere MP4 o MOV ...non complicarci la vita!!! Manda quelle estensioni (tipiche dei cellulari)
- Mandaci il filmato su WHATSAPP o per email, lo caricheremo su una pagina Youtube apposita dove troverai la tua categoria a cui sei regolarmente iscritto; terminato il tempo per l'immissione dei video, la gara è conclusa e i giudici hanno una settimana per fare la classifica.
- Ecco dove mandarlo: **WhatsApp +39 3316332929 email [info@versatilityranch.com](mailto:info@versatilityranch.com)**
- Premiazioni: sempre su YOUTUBE e su una apposita pagina FB saranno scritte le classifiche e i premi
- Nel mentre partirà una nuova competizione!! **PREMI:**

Avremo premi con spedizione ai primi 3 classificati (in classi di 5 o più) oltre che a pubblicazione su FB e altri social

- iscrizioni gratuite alla prossima competizione
- premi degli sponsors • oggettistica
- coccarde o medaglie

**Secondo concorso #003 iscrizioni ed inserimenti sino al 31 Marzo 2021 ore 24, giudizio entro il 14 Aprile 2021**

**Versatility Ranch & Stock Horse Club**

Via Trento 18 21040 Sumirago (VA) Italy

Info at tel+39 0331 908003

Video sending: +39 **3316332929** email [info@versatilityranch.com](mailto:info@versatilityranch.com) CF 91043700128 -Coni: n°209564

# Welcome in the 3rd 2021 International Western Web Horse Show

what is it?

- An easy way to show your horse, in despite of season and restrictions
- An easy way to show your horse from home
- An easy way to try a new horse
- An easy way to be judged from top Judges, with personal note on your performance
- A good educational program to prepare yourself or with your instructor
- A show that you can try again and again, and you will publish the best one
- For instructors an excellent track of work ... ultimately an inexpensive way to participate in competitions ... zeroing costs .. with prizes too!!

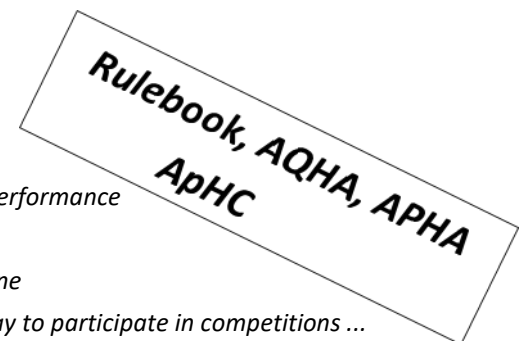

costs:

- Signing up International Western Horse Show 20,00€
- Entry fee for each class 10,00€ How it works?
- Sign up with the form, to the show and to the classes, pay with pay-pal online, you'll receive the receipt of the payment (please let us know if you have an international IOC riding or similar authorization, or we'll need to charge you the 22%VAT), as we receive it, we'll send you the number that you need to print and use, to show your horse as in real show.
- Read carefully the patterns, and start to play... try and try ... do your best
- Follow the directions of measures and the setting of the patterns you chose (obstacles marker and again distances)
- Set your cameraman on a high stoll (follow the class instructions), remember him the horse and you need to be in the center of the frame and have also inside the obstacle you are passing or the marker. If you use phone to record, the shooting requires the phone or video camera horizontally (no vertical !!) **the video you will publish cannot be assembled must be consecutive, no editing!!**
- If the organization deems the shooting unsuitable, you will be notified, and you can post another one
- You'll name the file MP4 or MOV only: **2021\_03\_namefamilyname\_your class\_discipline** example: **2021\_03\_GiadaRossi\_youth\_showmanship** again the file need to be MP4 o MOV ... do not complicate our life !!! Send those extensions (typical of mobile phones)
- Send the video by WHATSAPP o email (number under), we'll add it to Youtube page and you'll have the opportunity to see also your friends contestant run. At the end of the period the chance to add a video is off, the SHOW is over and the Judges will have a week to set up the final placing and the notes to each runs.
- Video sending: WhatsApp +39 3316332929 email [info@versatilityranch.com](mailto:info@versatilityranch.com)
- Award ceremony: always on YOUTUBE and on a special FB page the rankings will be written, and the prizes will be given
- In the meantime a new competition will start !! PRIZES:  
We will delivery prizes to the first 3 place (in class of 5 and more) in addition to posting on FB and other social
- free registration for the next competition
- sponsors' prizes
- objects
- rosettes or medals **contest # 003 registrations and entries until March 31, 2021 h 24, judgment by April 14, 2021**

**Versatility Ranch & Stock Horse Club**

Via Trento 18 21040 Sumirago (VA) Italy

Info at@ tel+39 0331 908003

Video sending: +39 **3316332929** email [info@versatilityranch.com](mailto:info@versatilityranch.com)

CF 91043700128 - Coni: n°209564

# Bienvenue dans le 3ème 2021

## International Western Web Horse Show

Qu'est-ce que c'est ?

- Une solution pour shower votre cheval indépendamment des saisons et des restrictions
- Une solution pour shower votre cheval depuis chez vous
- Une solution pour essayer un nouveau cheval
- Une solution pour être jugé par un juge international avec des notes personnalisées sur votre performance
- Une solution pédagogique pour les instructeurs et pour vous préparer à la compétition
- Un show que vous pouvez recommencer encore et encore, et où vous pourrez publier le meilleur parcours réalisé
- Une excellente manière de garder des traces du travail pour les instructeurs
- Un moyen économique de participer à une compétition
- Aucune frais annexe , ..... Avec des cadeaux!

Rulebook, AQHA, APHA  
ApHC

Coût :

- Inscription au International Western Web Horse Show : 20,00€ • Entry fee pour chaque classe : 10,00€ Comment ça marche?
- Inscrivez-vous avec le formulaire au show et à vos classes, puis payez avec PayPal. Vous recevrez le reçu du paiement (merci de nous informer si vous possédez une licence d'équitation ou autorisation similaire, ou nous devons ajouter 22% de TVA), dès réception, nous vous transmettrons le numéro que vous devrez imprimer et a utiliser pour shower votre cheval comme dans un show réel.
- Lisez attentivement les patterns et c'est parti! Faites de votre mieux en essayant encore et encore.
- Suivez les instructions de mesures et de placement des patterns choisis (obstacles, marqueurs et les distances)
- Placez votre cameraman sur une tabouret haut (suivant les instructions du pattern). Rappelez lui que le cheval et le cavalier doivent être impérativement au centre du cadre ainsi que l'obstacle ou les marqueurs qui sont franchis. Si vous utilisez un téléphone pour l'enregistrement, merci de filmer en mode paysage/à l'horizontal (pas à la vertical!!!) **la vidéo que vous allez publier ne peut pas être montée, doit être consécutive!!!**
- Vous renommerez votre document au format .MP4 (format par défaut avec un téléphone) ou .MOV seulement : **2021\_03\_namefamilyname\_yourclasse\_discipline** exemple : 2021\_03\_GiadaRossi\_Youth\_Showmanship.MP4 ou .MOV , merci de nous simplifier le travail)
- Envoyez la vidéo par WHATSAPP ou e-mail (coordonnées ci-dessous), que nous ajouterons sur notre page YouTube où vous pourrez regarder également les vidéos des autres concurrents. À la fin de la période d'inscription, l'ajout de vidéo est également clos. Le show est donc fini et les juges auront une semaine pour noter de chaque départ et réaliser le classement final.
- Envoie des videos : **WhatsApp : +39 3316332929 / E-mail : info@versatilityranch.com**
- Remise des prix : toujours sur YouTube et sur une page Facebook spéciale sera annoncé résultats et les lots offerts.
- Dans le même temps une nouvelle compétition démarrera.

Les lots :

Nous livrerons les prix aux 3 premières places (en classe de 5 et plus) :

- inscription gratuite pour la prochaine compétition
- Cadeaux des sponsors
- Objets
- Flots ou médailles **compétition #003 inscriptions jusqu'au 31 Mars 2021, à h24, jugement au 14 Avril.**

Versatility Ranch & Stock Horse Club

Via Trento 18 21040 Sumirago (VA) Italy

Info at tel+39 0331 908003

Video sending: +39 **3316332929** email [info@versatilityranch.com](mailto:info@versatilityranch.com) CF 91043700128 -Coni: n°209564

## # 003-Halter

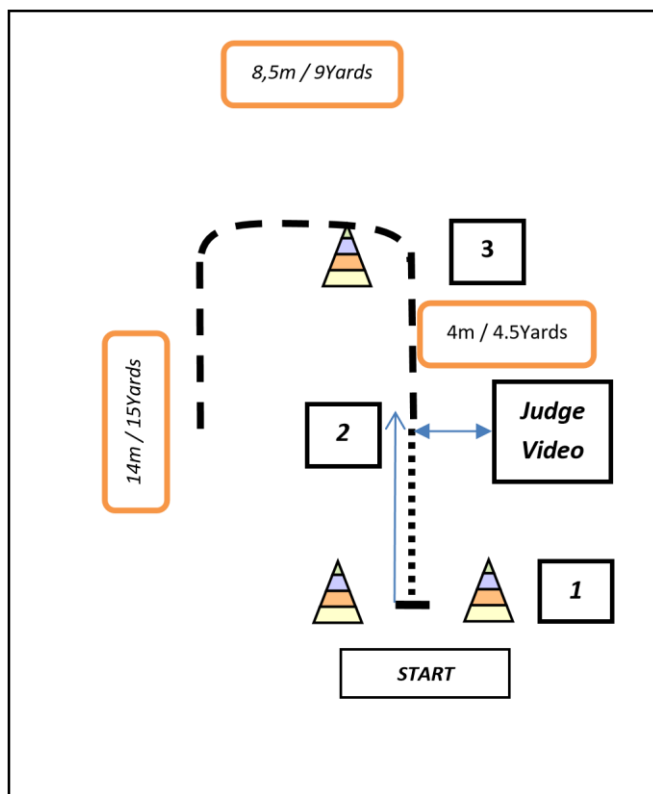

CLASSES offered:

### MARE

- 2 years and under,
- 3 years and over;

### GELDING

- 2 years and under,
- 3 years and over;

### STALLION

- 2 years and under,
- 3 years and over;

*Copy of the pedigree required*

MARKER/CONO  WALK/PASSO..... BACK/RETROMARCIA 

JOG/TROTTO - - - - - EXTENDED TROT/JOG - . - . - . LOPE/GALOPPO ———

### Pattern:

1. **Pronti al Marker, appiombi e presentare il cavallo, passo;** *ready to the marker, set up and present your horse, walk*
2. **Al centro transizione al trotto e al trotto anche nell'angolo;** *in the middle jog and continuous to jog the corner*
3. **Stop, al livello della telecamera / Giudice, appiombi e presentazione;** *Stop at the same level of the Judge/video, set up*



### Note:

*La video camera viene posizionata a 4m dalla linea che percorre il cavallo a metà tra il cono 1 e 3; alla partenza inquadrare per 5 secondi gli arti del cavallo per permettere la valutazione degli appiombi, seguire il binomio, cercando di mantenere il cavallo al centro dell'immagine a figura completa (piedi/orecchie-naso/coda)*

*the Camera will be at 4m (4,2yards) from the line between marker 1 and 3 and at the middle between them: at the start, frame the horse's legs for 5 seconds to allow the conformation to be assessed, with the camera follow the contestant, trying to keep the horse in the center of the full figure image (feet / ears-nose / tail)*

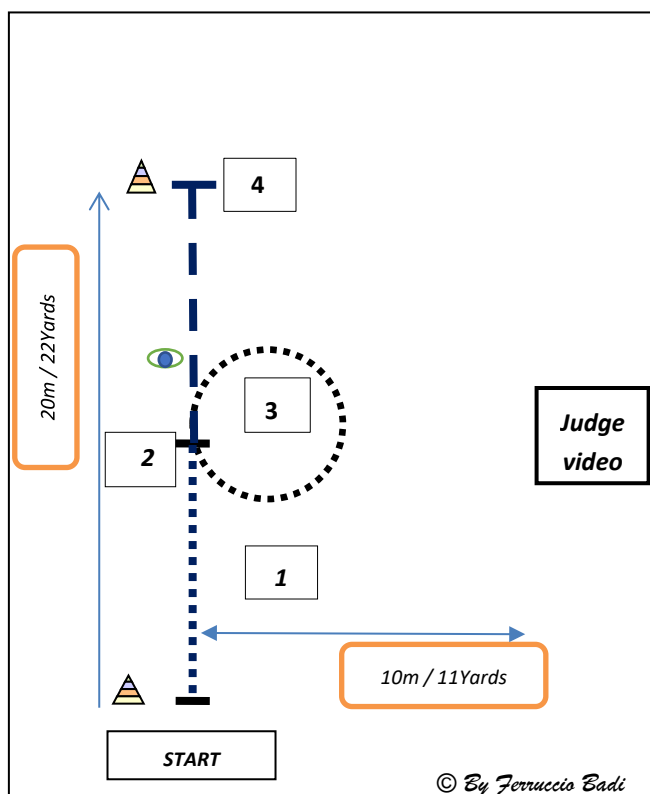
## # 003 Rookie Showmanship at Halter



MARKER/CONO  WALK/PASSO..... BACK/RETROMARCIA   
 JOG/TROTTO - - - - - EXTENDED TROT/JOG - . - . - . LOPE/GALOPPO ———

### Pattern:

1. **Pronti al marker 1, presentare il cavallo, partire: passo;** ready at marker 1, present your horse, start: walk,
2. **Stop e appiombi /ispezione;** stop and set up / inspection \*
3. **Al passo volta;** walk a circle
4. **Quando in linea trotto al marker, stop;** when in line jog till marker, stop
5. **Presentare il cavallo sugli appiombi;** present the horse and set up

### Note:

La video camera viene posizionata a 10m alla metà della linea; alla partenza inquadrare per 5 secondi il binomio per permettere la valutazione, seguire il binomio, cercando di mantenere il cavallo al centro dell'immagine a figura completa con anche l'esibitore (piedi/orecchie-naso/coda) the Camera will be at 10m (11yards) in the middle of the work of the horse line, frame the horse and exhibitor for 5 seconds, with the camera follow the contestant, trying to keep the horse and the exhibitor in the center of the image (feet / ears-nose / tail)

\* Set up/ inspection: una terza persona  che troverete di fronte a voi dovrà girare intorno al cavallo in senso orario e voi eseguirete l'ispezione

A third person  that you'll find in front of you, will complete a circle around the horse clockwise and so you will perform the inspection

## # 003 NOVICE Showmanship at Halter (youth- amateur)

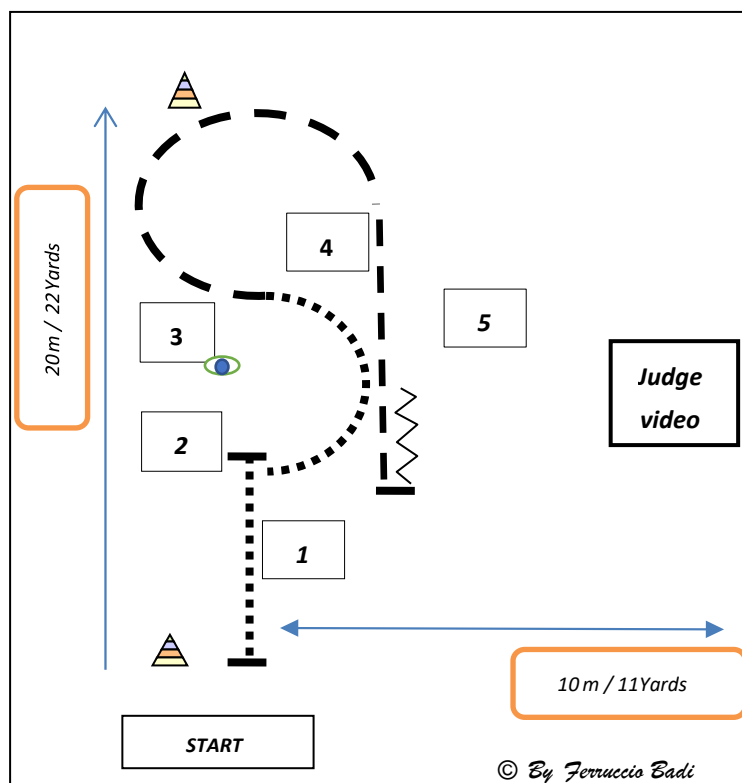

MARKER/CONO WALK/PASSO..... BACK/RETROMARCIA   
 JOG/TROTTO - - - - - EXTENDED TROT/JOG - . - . - . LOPE/GALOPPO ———

### Pattern:

1. **Pronti al marker, presentare il cavallo, partenza passo per 1/3 della lunghezza, stop; ready to the marker, present your horse, walk to 1/3 of the line stop.**
2. **Stop e appiombi /ispezione; stop and set up / inspection \***
3. **90° a destra; passo per mezza volta, stop; 90°to the right walk half of a circle,**
4. **Jog cerchio destra, non chiuderlo passare la posizione del Giudice , stop; jog circle to the right do not close it and jog passing the judge, stop**
5. **Back 4 m, stop ; back 4m and stop**
6. **Piazzare il cavallo rispetto al giudice/video; place the horse for the Judge/video**

### Note:

La video camera viene posizionata a 10m alla metà della linea di lavoro del cavallo; alla partenza inquadrare per 5 secondi il binomio per permettere la valutazione, seguire il binomio, cercando di mantenere il cavallo al centro dell'immagine a figura completa con anche l'esibitore

(piedi/orecchie-naso/coda)

the Camera will be at 10m (11yards) in the middle of the work of the horse line, frame the horse and exhibitor for 5 seconds, with the camera follow the contestant, trying to keep the horse and the exhibitor in the center of the image (feet / ears-nose / tail)

\* Set up/ inspection: una terza persona che troverete di fronte a voi dovrà girare intorno al cavallo in senso orario e voi eseguirete l'ispezione

A third person that you'll find in front of you, will complete a circle around the horse clockwise and so you will perform the inspection

## # 003 Youth- Amateur Showmanship at Halter

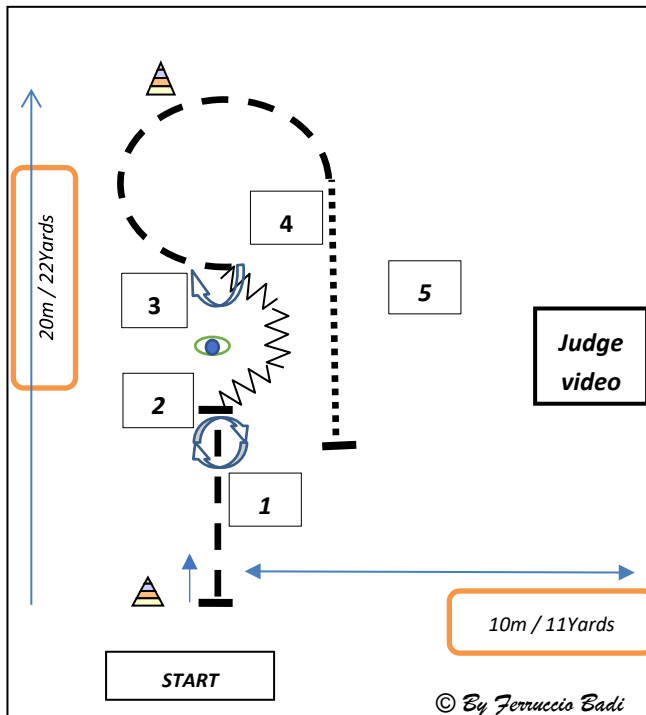

MARKER/CONO WALK/PASSO..... BACK/RETROMARCIA   
 JOG/TROTTO - - - - - EXTENDED TROT/JOG - . - . - . LOPE/GALOPPO - - - - -

### Pattern:

1. **Pronti al marker, trotto per 1/3 della lunghezza, stop; ready to the marker, present your horse, jog to 1/3 of the line stop.**
2. **Stop e appiombi /ispezione; stop and set up / inspection \***
3. **270° a destra(3/4 pivot ); 270°to the right 3/4 pivot turn)**
4. **Back 1/2 cerchio e 180° pivot; back 1/2 circle and 180° pivot**
5. **Jog 3/4 di cerchio; jog 3/4 of circle**
6. **Passo e stop; walk and stop**
7. **Piazzare il cavallo rispetto al giudice/video; place the horse for the Judge/video**

### Note:

La video camera viene posizionata a 10m alla metà della linea; alla partenza inquadrare per 5 secondi il binomio per permettere la valutazione, seguire il binomio, cercando di mantenere il cavallo al centro dell'immagine a figura completa con anche l'esibitore (piedi/orecchie-naso/coda)

the Camera will be at 10m (11yards) in the middle of the work of the horse line, frame the horse and exhibitor for 5 seconds, with the camera follow the contestant, trying to keep the horse and the exhibitor in the center of the image (feet / ears-nose / tail)

\* Set up/ inspection: una terza persona che troverete di fronte a voi dovrà girare intorno al cavallo in senso orario e voi eseguirete l'ispezione

A third person that you'll find in front of you, will complete a circle around the horse clockwise and so you will perform the inspection

## # 003 Rookie Horsemanship

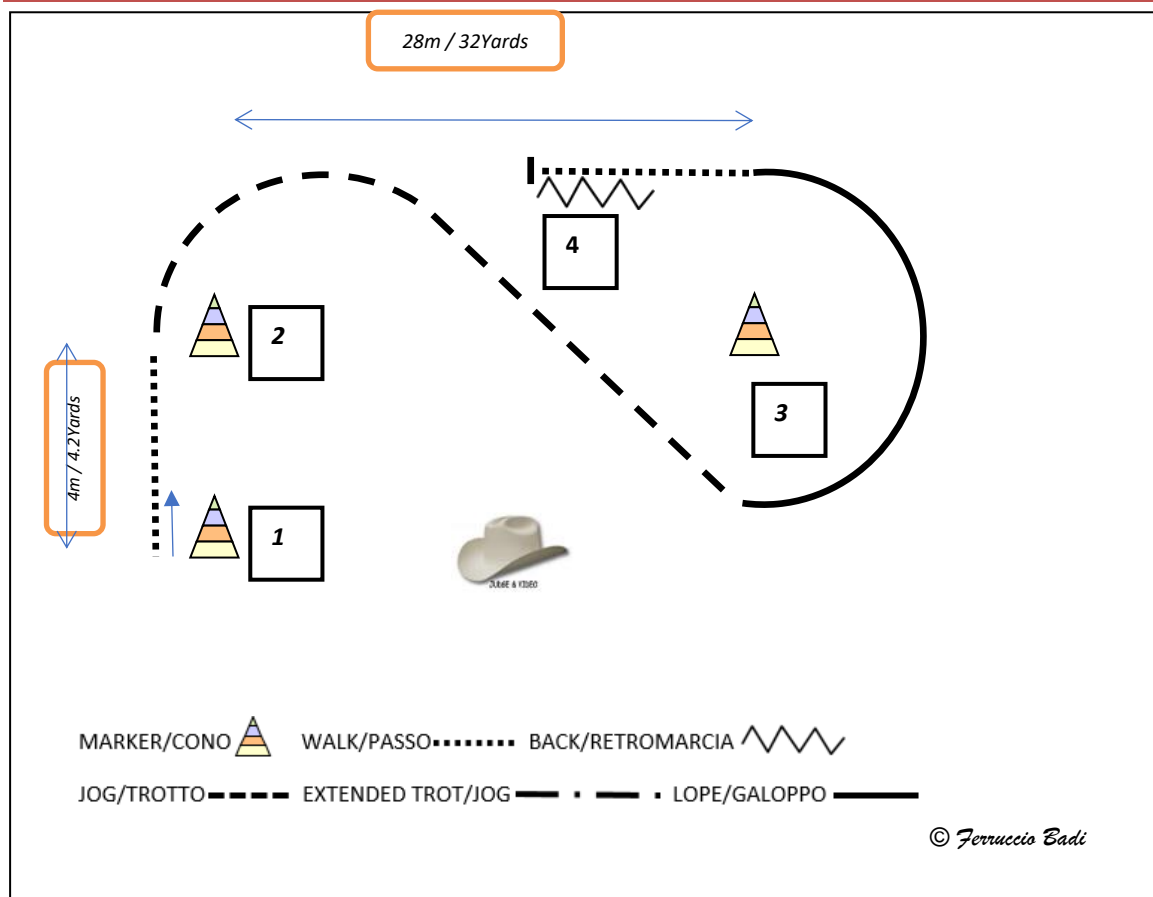

### Pattern:

1. Pronti al marker 1 passo; ready at marker n°1, walk
2. Al marker trotto; at marker n°2, jog
3. ½ circolo galoppo sinistro, stop ; complete ½ circle left lope, stop
4. Stop, Back 3m; stop, Back 3m-3,2 yard

### Note:

La video camera viene posizionata al centro tra marker 2 e 3, sulla linea del marker 1; alla partenza inquadrare per 5 secondi il binomio per permettere la valutazione, seguire il binomio, cercando di mantenere il cavallo al centro dell'immagine a figura completa con anche l'esibitore (piedi/orecchie-naso/coda) alla fine ancora 5 secondi di ripresa del binomio fermo the Camera will be at the center of the line of marker 2 and 3, in the line of marker 1, frame the horse and exhibitor for 5 seconds, at the beginning, with the camera follow the contestant, trying to keep the horse and the exhibitor in the center of the image (feet / ears-nose / tail) at the end frame 5 second again the setup of the exhibitor



## # 003 Novice Horsemanship youth and amateur

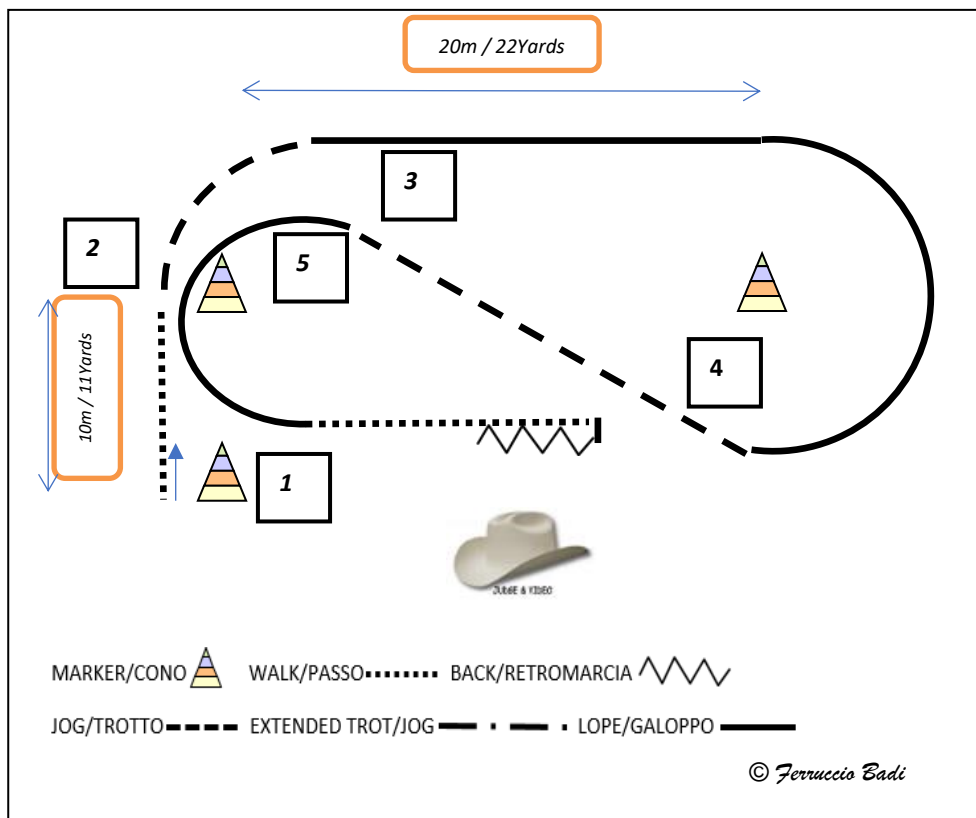

### Pattern:

1. Pronti al marker 1 passo; ready at marker n°1, walk
2. Al marker 2 jog; at marker n°2, jog
3. Transizione al galoppo destro; transition at right lope
4. Jog per la diagonale; jog the diagonal
5. Galoppo sinistro; left lope
6. Rompere al passo, stop quando in linea con il giudice/video, 4m back; slow down at walk, stop when in line with the judge/video, back up 4 steps,

### Note:

La video camera viene posizionata al centro tra i marker, 4 m dietro la linea del marker 1; alla partenza inquadrare per 5 secondi il binomio per permettere la valutazione, seguire il binomio, cercando di mantenere il cavallo al centro dell'immagine a figura completa con anche l'esibitore (piedi/orecchie-naso/coda) alla fine ancora 5 secondi di ripresa del binomio fermo the Camera will be at the center of the line of the markers , 4m /4,4yards back of the line of marker, frame the horse and exhibitor for 5 seconds, at the beginning, with the camera follow the contestant, trying to keep the horse and the exhibitor in the center of the image (feet / ears-nose / tail) at the end frame 5 second again the setup of the exhibitor

## # 003 Horsemanship youth and amateur and Pro

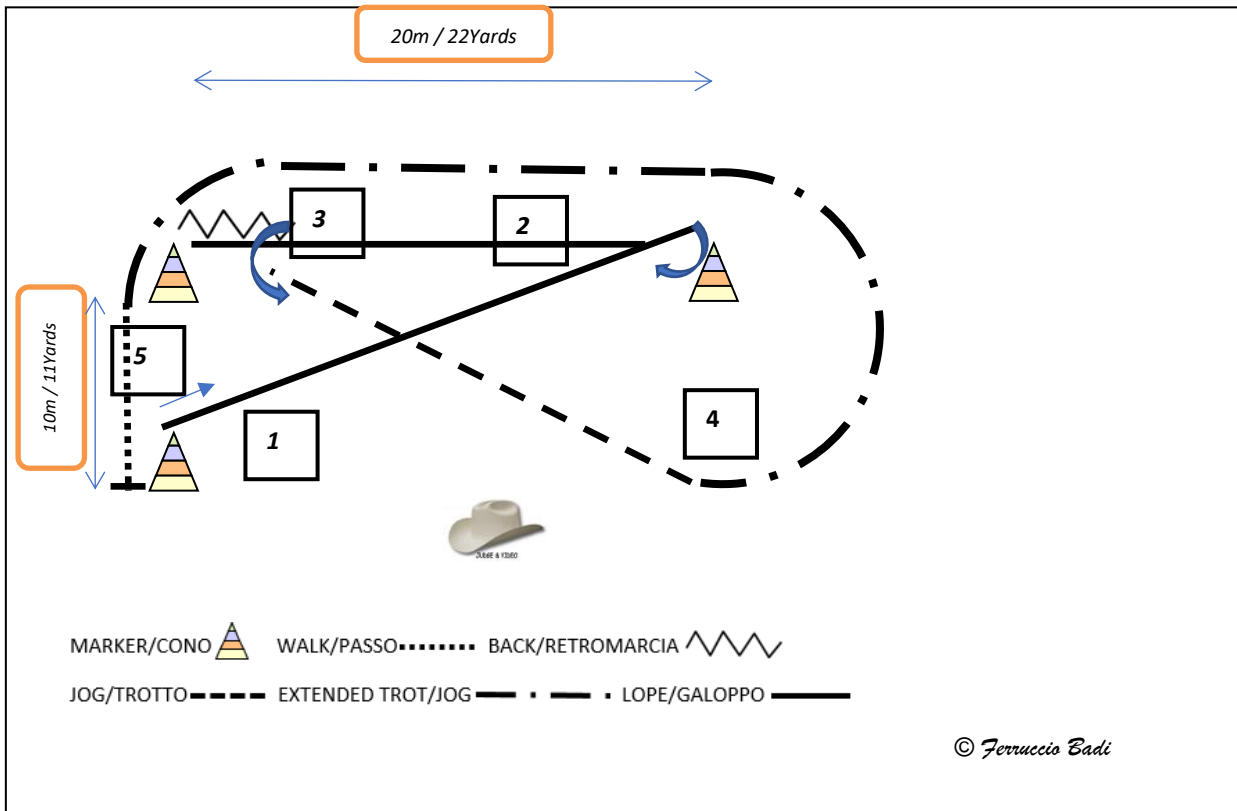

### Pattern:

1. Pronti al marker 1 galoppo sinistro, stop e roll back a destra; ready at marker n°1, left lope, stop and right roll back
2. Galoppo destro, stop, back 4 m e roll back a sinistra; right lope, stop, back 4m and left roll back
3. Jog sulla diagonale; jog the diagonal
4. Trotto allungato; extended jog
5. Passo e stop; walk and stop

### Note:

La video camera viene posizionata al centro tra I marker , 4 m dietro la linea del marker 1; alla partenza inquadrare per 5 secondi il binomio per permettere la valutazione, seguire il binomio, cercando di mantenere il cavallo al centro dell'immagine a figura completa con anche l'esibitore (piedi/orecchie-naso/coda) alla fine ancora 5 secondi di ripresa del binomio fermo the Camera will be at the center of the line of the markers, 4m /4,4yards back of the line of marker, frame the horse and exhibitor for 5 seconds, at the beginning, with the camera follow the contestant, trying to keep the horse and the exhibitor in the center of the image (feet / ears-nose / tail) at the end frame 5 second again the setup of the exhibitor

## #003 Hunt Seat Equitation (one class for all)

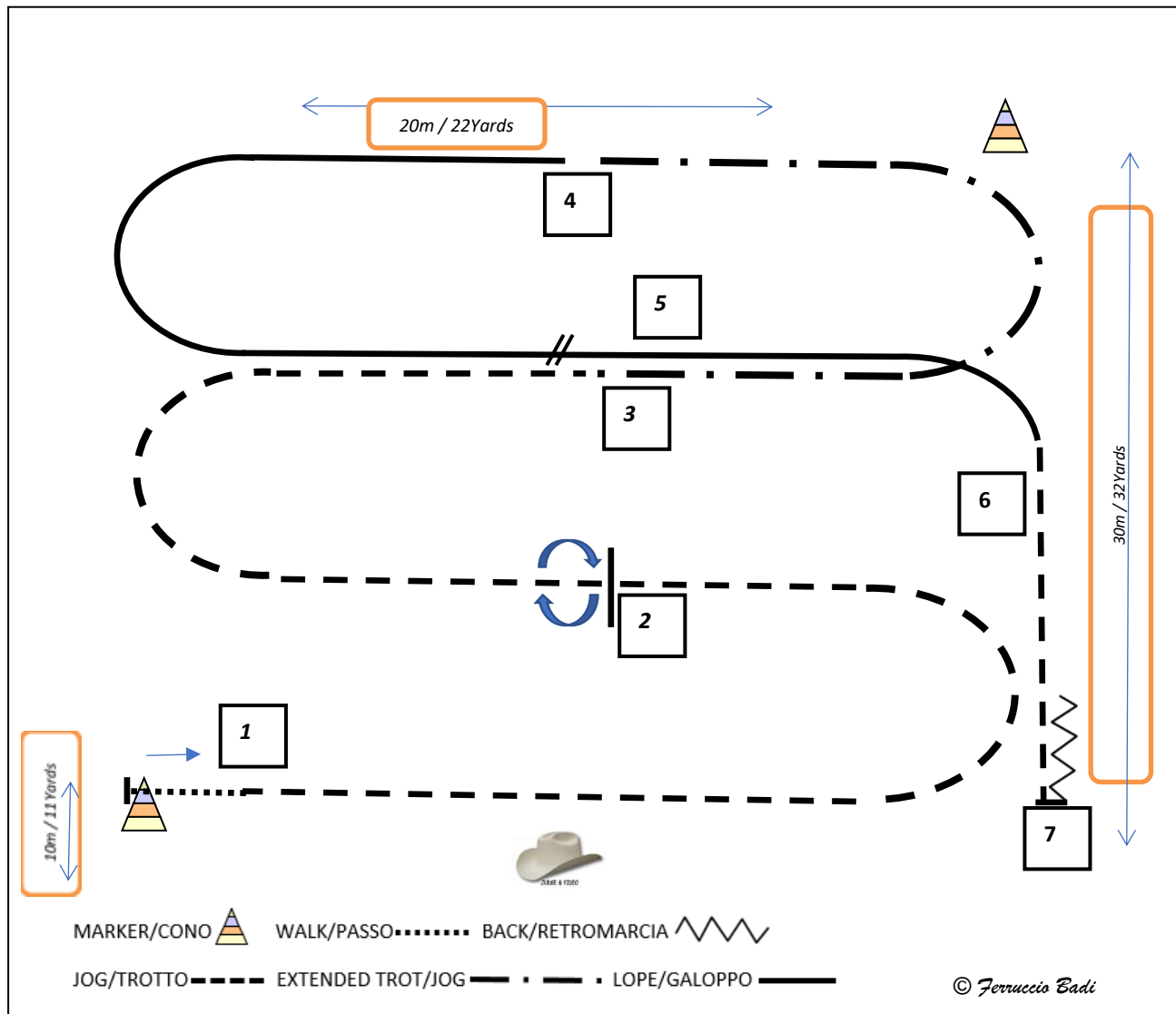

### Pattern:

1. **Passo, trotto battuto diagonale destro, stop; Walk, right diagonal posted trot, stop**
2. **360° Pivot sugli anteriori a destra, poi trotto battuto diagonale sinistro; 360° right forehand pivot, then left diagonal posted trot**
3. **Trotto allungato seduto; sit extended trot**
4. **Galoppo sinistro e cambio di galoppo semplice o al volo; left canter and simple or flying change of lead**
5. **Galoppo destro; right canter**
6. **Trotto seduto; sit trot**
7. **Stop and 4m back ; stop and 4m Back**

### Note:

La video camera viene posizionata al centro tra marker, 4 m dietro la linea del marker 1; alla partenza inquadrare per 5 secondi il binomio per permettere la valutazione, seguire il binomio, cercando di mantenere il cavallo al centro dell'immagine a figura completa con anche l'esibitore (piedi/orecchie-naso/coda) alla fine ancora 5 secondi di ripresa del binomio fermo the Camera will be at the center of the line of the markers, 4m /4,4yards back of the line of marker, frame the horse and exhibitor for 5 seconds, at the beginning, with the camera follow the contestant, trying to keep the horse and the exhibitor in the center of the image (feet / ears-nose / tail) at the end frame 5 second again the setup of the exhibitor

## # 003 IN HAND TRAIL all classes

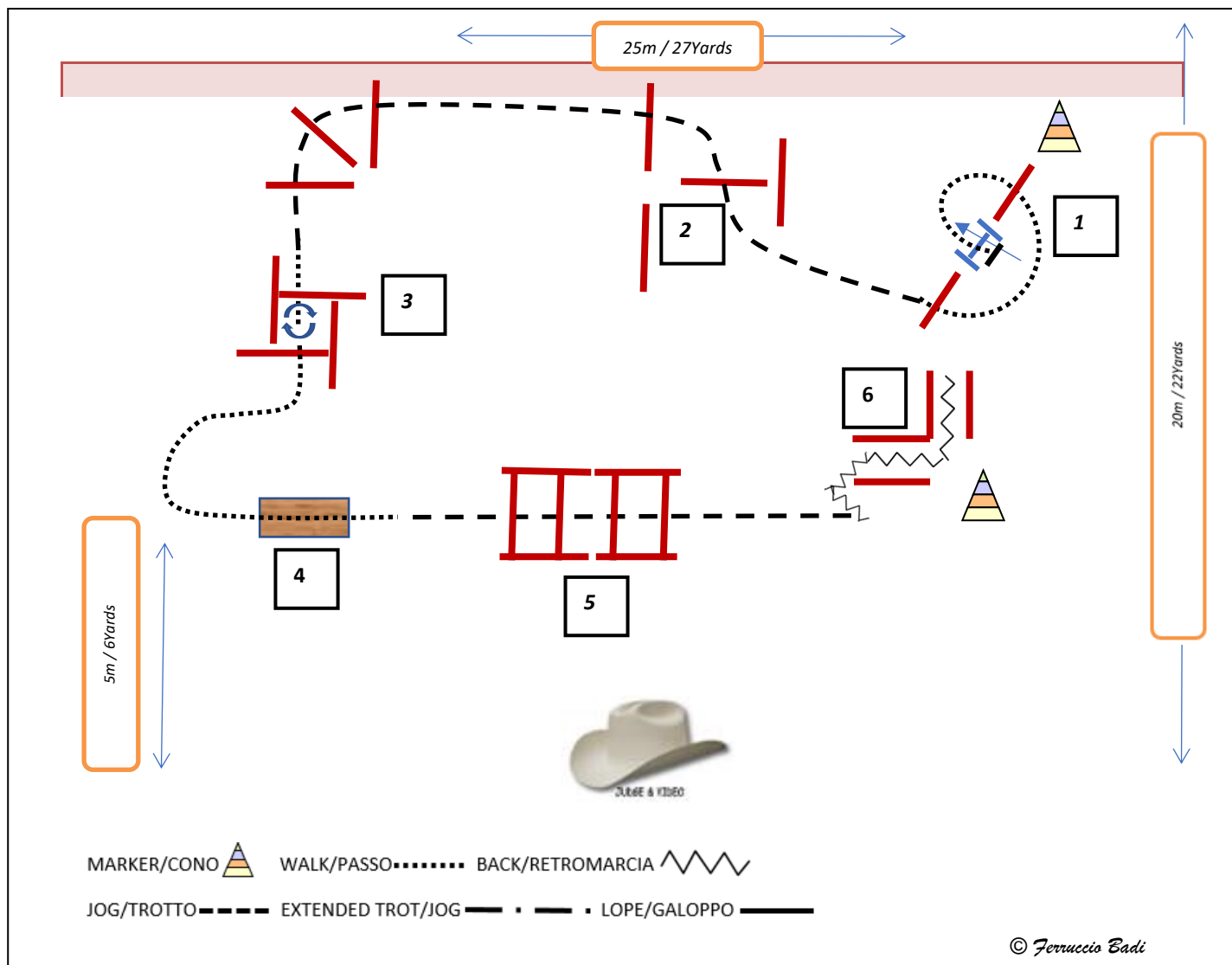

**1. Pronti al cancello passo e lavorare il cancello al passo, passo sulle barriere; Ready to the gate, walk and work the gate, walk over the logs**

*Note: cancello: con corda largo 2,5m apertura a sinistra; gate: 2,5m wide rope gate, handle on the left*

**2. Trotto sopra le barriere; jog over the log**

*Note: barriere da 3 o 4 m del 10cm diametro, alla distanza di incrementi 90cm; logs: 3/4m long x 10 cm diameter at the distance of 90cm (36 inches) increments*

**3. Passo, box 360 a destra; walk box right turn 360°**

*Note: box 2mx2m (79x79 inches)*

**4. Ponte al passo; walk the bridge**

*Note bridge/ponte: usare un tappeto in gomma oppure un ponte sicuro, use a rubber mat or a bridge, minimum size 18m x1m*

**5. Trotto sulle barriere; Jog over the logs**

*Note: barriere: 3 o 4m x 10cm diametro 1,8m di distanza ; logs 1,8m distances*

**6. Entrare in retromarcia nel back a "L", stop; enter backwards the back "L" and back L, stop**

*Note back: entrare con il cavallo dentro lo spazio; enter with the horse the space*

## # 003 TRAIL horse rookie

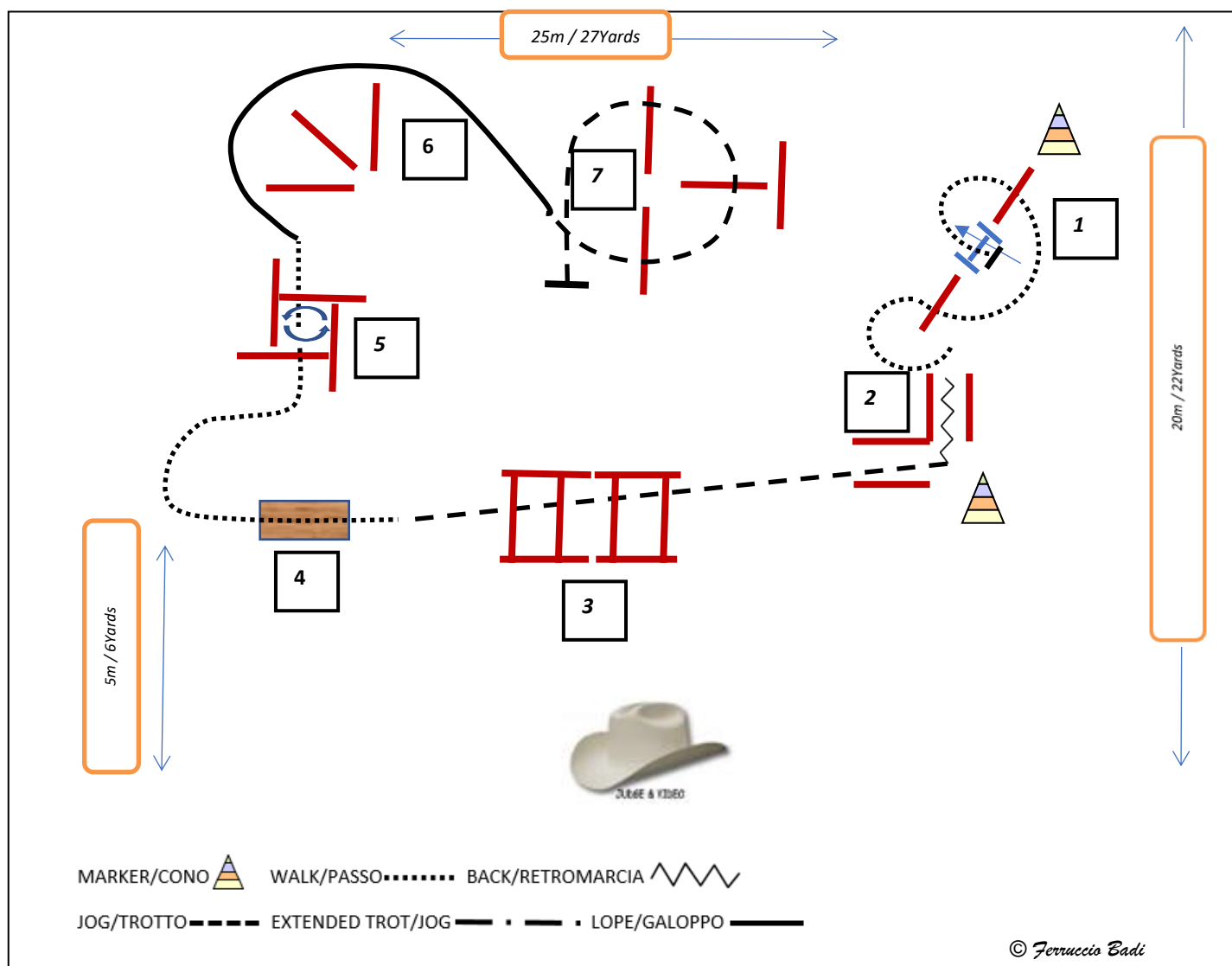

**1. Pronti al cancello passo e lavorare il cancello al passo, passo sulle barriere; Ready to the gate, walk and work the gate, walk over the logs**

*Note:* cancello: con corda largo 2,5m apertura a sinistra; gate: 2,5m wide rope gate, handle on the left

**2. Retromarcia tra le barriere; back between a part of BACK L**

*Note:* barriere da 3 o 4 m 10cm diametro, alla distanza di 120cm; logs: 3/4m long x 10 cm diameter at the distance of 120 cm each

**3. Trotto dal corridoio sulle barriere; jog from the alley and over the logs**

*Note:* barriere da 3 o 4 m 10cm diametro, alla distanza di 180cm; logs: 3/4m long x 10 cm diameter at the distance of 180 cm each

**4. Ponte al passo; walk the bridge**

*Note:* ponte: usare un tappeto in gomma oppure un ponte sicuro, use a rubber mat or a bridge, minimum size 1,8m x1m

**5. Box entrare al passo, 360° a sinistra, uscire al passo; walk the box, 360° left turn and walk out,**

*Note:* box: dimensioni 2m x 2m, size 2m x2m

**6. Galoppo destro attorno le barriere; right lope around the logs**

**7. Trotto sulle barriere, stop; Jog over and stop**

## # 003 TRAIL Horse Novice Youth & Amateur

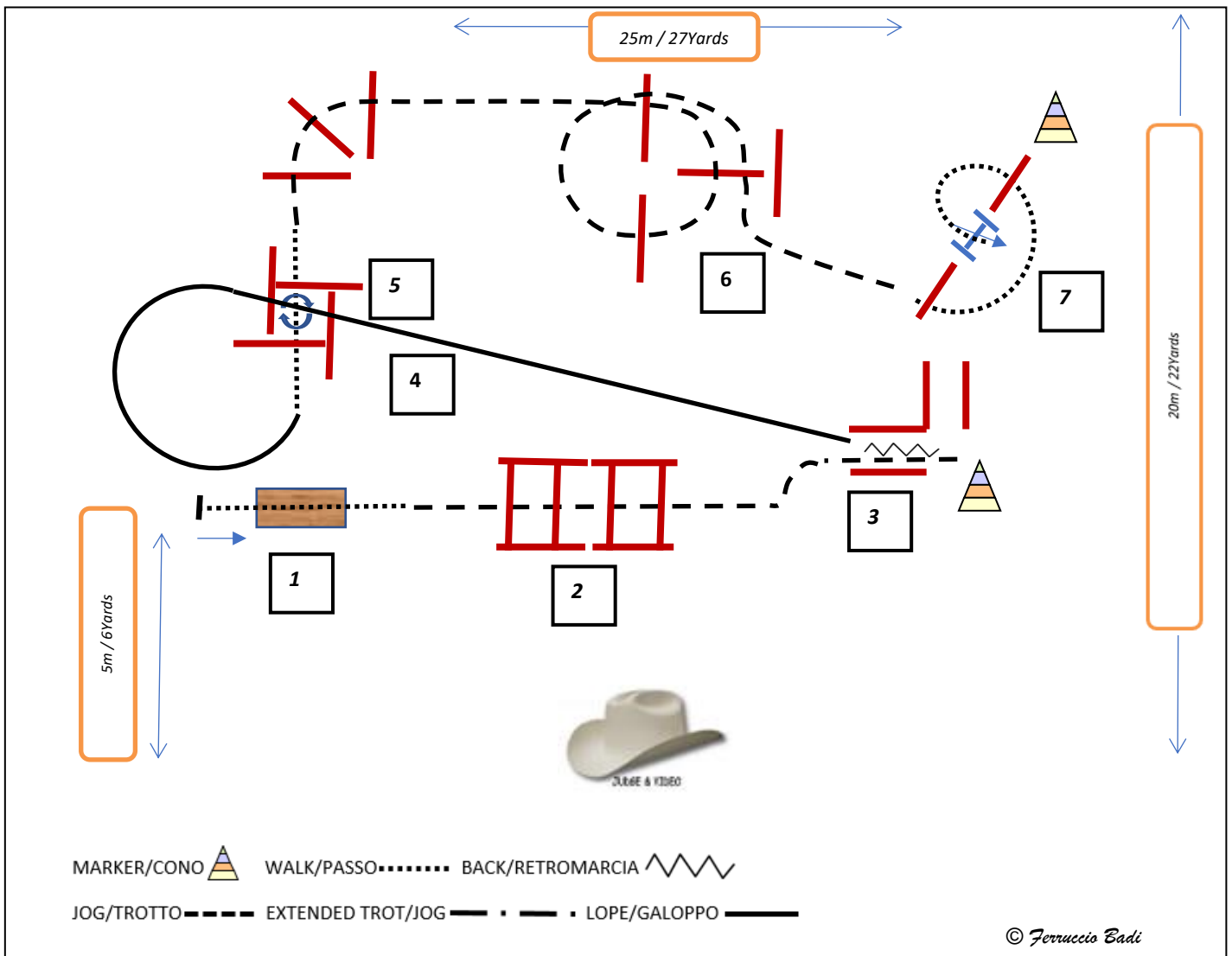

1. **Passo e ponte al passo; walk the bridge**

bridge/ponte: usare un tappeto in gomma oppure un ponte sicuro, use a rubber mat or a bridge, minimum size 18m x1m

2. **Al trotto sulle barriere ed entrare nel corridoio; jog over the logs enter the alley**

Note : barriere da 3 o 4 m,10cm diametro, alla distanza di 180cm; logs: 3/4m long x 10 cm diameter at the distance of 180 cm each

3. **Retromarcia nel corridoio; back the alley**

Note: corridoio largo 1,2m; alley 1,2m large

4. **Galoppo sulle due barriere; lope over the 2 logs**

Note: 2m distanza; 2m distance

5. **Passo entrare nel box 360° a destra uscire al passo; walk in /out the box 360° right turn**

Note box 2mx2m misure interne; box inside dimensions 2m x 2m

6. **Trotto sulle barriere; jog over the logs**

7. **Passo sulle barriere e aprire e chiudere il cancello; walk over the logs open and close the gate**

## # 003 TRAIL Horse Youth, Amateur and Open

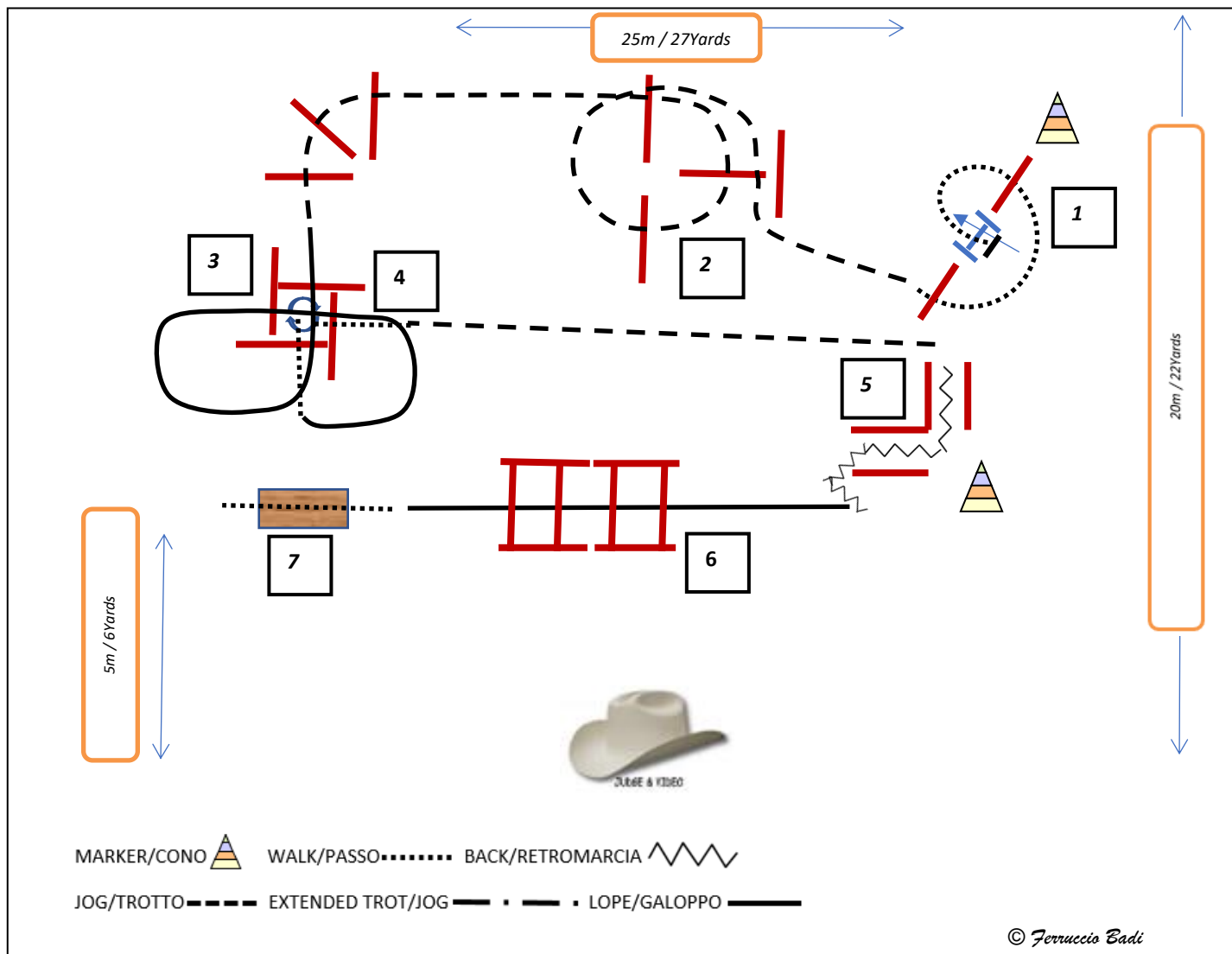

1. **Lavorare il cancello, barriere al passo; work the gate and walk the logs**

Note: cancello: : con corda largo 2,5m apertura a sinistra; gate: 2,5m wide rope gate, handle on the left

2. **Al trotto sulle barriere; jog over the logs**

Note : barriere da 3 o 4 m del 10cm diametro,; logs: 3/4m long x 10 cm diameter

3. **Galoppo sulle barriere box ; lope over the box**

Note: box 2m x 2m ;

4. **Entrare nel box al passo 450° destra uscire al passo; walk in the box 450°right and walk out**

5. **Jog e back a "L" uscire come da indicazioni; jog and back "L", exit as shown**

Note back "L" 1,2m di spazio tra i pali ; Back "L" 1,2m distance between the poles

6. **Galoppo sinistro sulle barriere; left lope over the logs**

Note pali a 1,8m di distanza uno dall'altro ; logs distance 1,8m each space in between

7. **Passo sul ponte, poi stop; walk the bridge, and stop**

Note bridge/ponte: usare un tappeto in gomma oppure un ponte sicuro, use a rubber mat or a bridge, minimum size 18m x1m

# #003 REINING

## Note:

**Non fate primi piani filmate a figura intera; la telecamera al posto del giudice al centro del lato lungo, ponete attenzione al fatto che il cavallo sia visibile interamente sempre nella ripresa**

*Use all the frame do not make close up, the video recorder will be at the place of the judge in the center of the long side, be careful that you can film the full horse from your position*

REINING	PATTERN	CLASS (AQHA RULEBOOK)
#003	pattern A	rookies
#003	pattern 6	novice (youth and amateur)
#003	pattern 8	youth and amateur
#003	pattern 10	open/pro

Example:

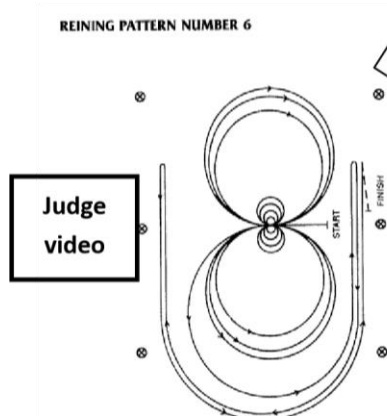

**ATTENTION**  
**Mostrare al video l'imboccatura al termine del percorso**  
**Bridle must be dropped at the end of the show to the camera**

Horse must walk or stop prior to starting pattern.

Beginning at the center of the arena facing the left wall or fence.

1. Complete four spins to the right.
  2. Complete four spins to the left. Hesitate.
  3. Beginning on the left lead, complete three circles to the left: the first two circles large and fast; the third circle small and slow. Change leads at the center of the arena.
  4. Complete three circles to the right: the first two circles large and fast; the third circle small and slow. Change leads at the center of the arena.
  5. Begin a large fast circle to the left but do not close this circle. Run up the right side of the arena past the center marker and do a right rollback at least 20 feet (6 meters) from the wall or fence - no hesitation.
  6. Continue back around previous circle but do not close this circle. Run up the left side of the arena past the center marker and do a left rollback at least 20 feet (6 meters) from the wall or fence - no hesitation.
  7. Continue back around previous circle but do not close this circle. Run up the right side of the arena past the center marker and do a sliding stop at least 20 feet (6 meters) from the wall or fence. Back up at least 10 feet (3 meters). Hesitate to demonstrate the completion of the pattern.
- Rider may drop bridle to the designated judge.



# #003 RANCH RIDING all classes

Rookie il galoppo allungato non è richiesto/ no extended lope

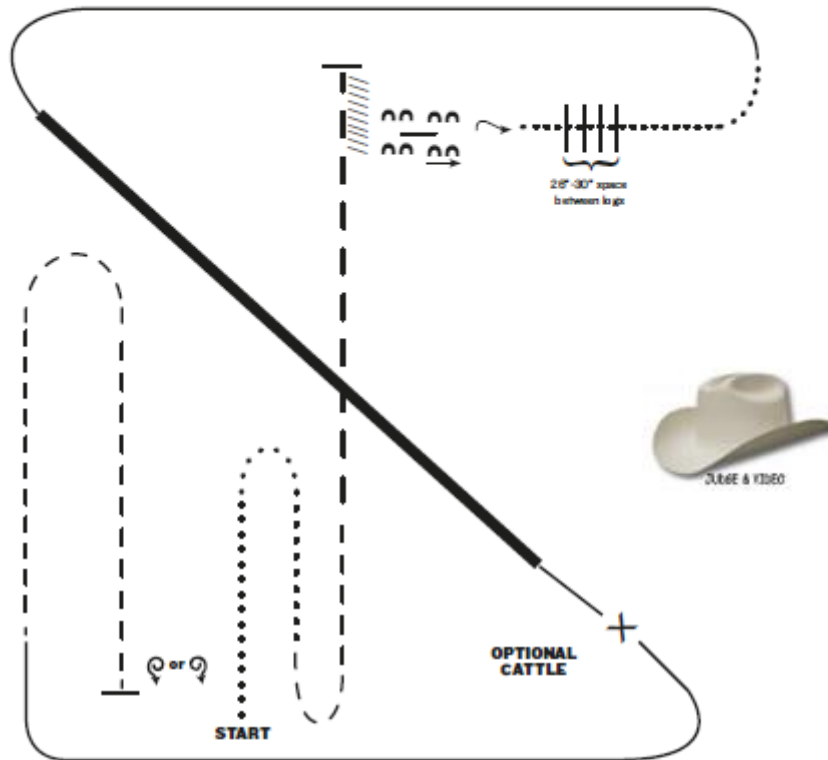

**ATTENTION**  
 Mostrare al video l'imboccatura al termine del percorso  
 Bridle must be dropped at the end of the show to the camera

- X Lead Change
- Walk
- Trot
- Ext Trot
- Lope
- Ext Lope
- //// Back

1. Walk
2. Trot
3. Extended trot
4. Stop and back
5. Side pass over log right
6. 1/4 turn right, walk over logs
7. Walk
8. Lope left lead
9. Extended lope (left lead)
10. Collect lope, change leads (simple or flying)
11. Lope right lead
12. Trot
13. Stop, one 360 degree turn either direction

Note: The drawn description of this pattern is only intended for the general depiction of the pattern. Exhibitors should utilize the arena space to best exhibit their horses.

## #003 longe line yearlings

Note: rulebook APHA 2021

Sedetevi per filmare, qualcuno fuori campo dovrà dare i tempi, non fate close up

Sit down to film, someone off the team has to give the timing, don't close up

## #003 Hunter Hack (one class only)

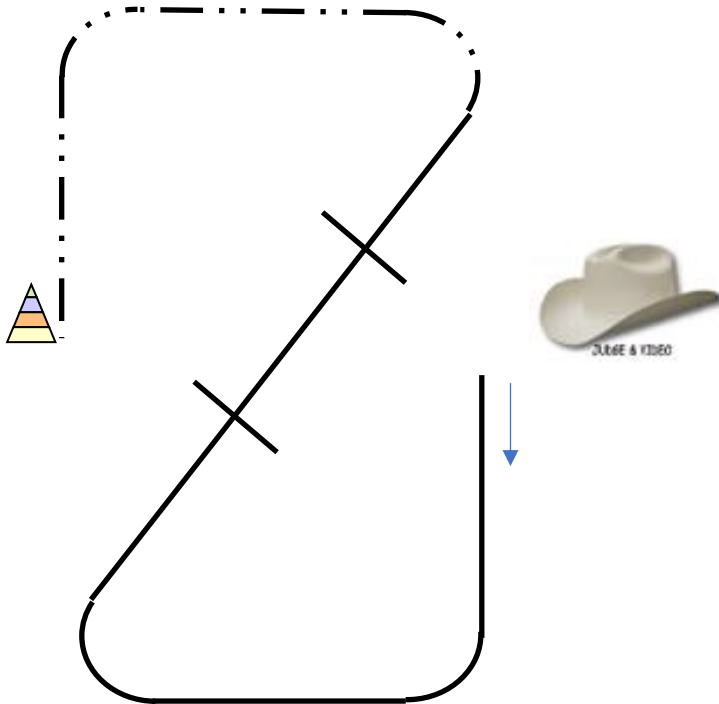

Procedura: partenza al galoppo avvicinamento agli ostacoli alti 50cm e disposti a 11m uno dall'altro, poi hand galop sino al cono

Procedure: start al canter, to the obstacle set 50cm High and 36fee (11m) a part, then hand galop till the marker

---

...and this is just the beginning

Powered by:

Associazioni Sportive Italiane  
ASI liberi di fare sport  
[www.asiequitazione.com](http://www.asiequitazione.com)

Guillaume Vogel  
26 Rue Washington  
75008 PARIS - FRANCE  
Tel.: +33(0)6.16.36.46.07  
E-mail:  
[guillaume.vogel.94@gmail.com](mailto:guillaume.vogel.94@gmail.com)

BADIFARM.COM  
fences and horse products  
[www.badifarm.com](http://www.badifarm.com)

EL CUERO  
Western Equipment and apparel  
<http://www.elcuero.it/index.html>

LUCESRL.IT  
Your horse and dog jewels  
[www.lucesrl.it](http://www.lucesrl.it)

SELLE ITALIANE  
"your" next saddle !!!!  
[www.leselleitaliane.com](http://www.leselleitaliane.com)

FAMAARCO  
QUALITY HORSE FEED  
[www.famaarco.it](http://www.famaarco.it)

BADIFARM.IT  
Quarter & Paint Horse breeding Farm  
[www.badifarm.it](http://www.badifarm.it)